

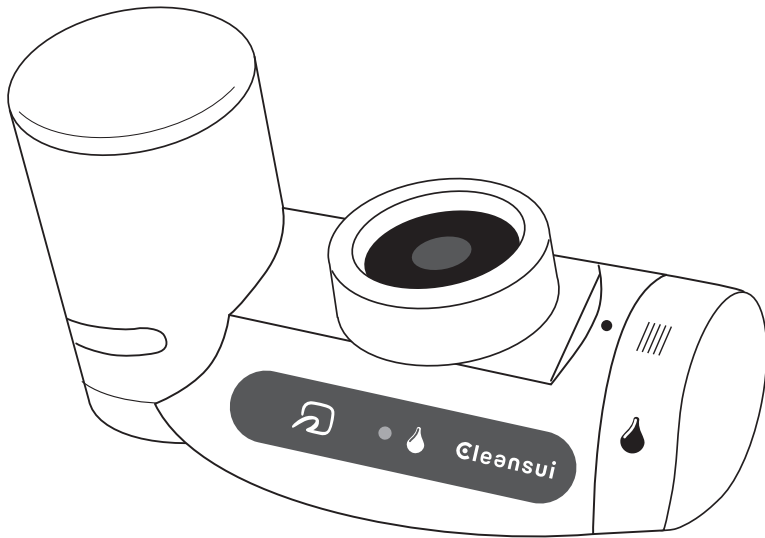

保管用

MD301i 取扱説明書



目次

- 1 全部そろっていますか
- 2 特長／ご使用の流れ
- 3 安全上の注意
- 4 使用上の注意
- 5 性能を発揮するためのお願い
- 6 各部のなまえ
- 7 電池の取り付け／交換
- 8 浄水カートリッジの取り付け／交換
- 9 リセット
- 10 水栓への取り付け
- 11 ダイヤル操作
- 12 浄水ナビゲーション
- 13 スマートフォン(スマホ)と接続する
- 14 アプリ画面の見かた
- 15 お手入れ
- 16 故障かな?と思ったら
- 17 仕様／性能
- 18 アフターサービス

1 全部そろっていますか

梱包箱を開いたら、次の部品がそろっているかどうかを確認してください。

- ① 本体 1個(浄水カートリッジ1個付)
- ② 取付部品セット 各1個
 - ・ Aタイプ 16mm
 - ・ Bタイプ W22
 - ・ Cタイプ M24
- ③ 取扱説明書 1冊
- ④ スタートアップガイド 1冊
- ⑤ 本体貼付けラベル 1枚
- ⑥ 浄水カートリッジ交換日シール 1枚
- ⑦ 電池 1個 (CR2032)



●取付部品セット

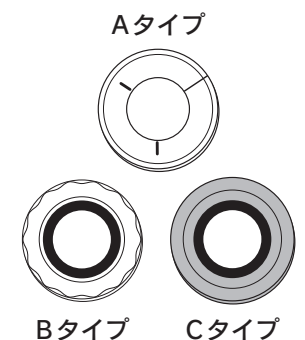

万一、足りないものがあるときや、破損していたときには、すぐにお買い上げの販売店までお申し出ください。

2 特徴 / ご使用の流れ

1 浄水器を水栓に取り付ける

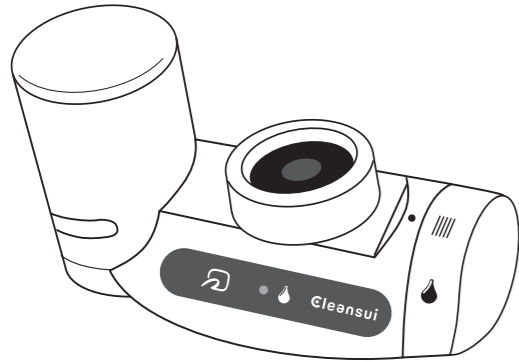

- 電池を入れる **P. 5**
- 本体と浄水カートリッジを取り付ける **P. 6**
- 水栓に取り付ける **P. 7**

2 スマートフォンと接続する



- 専用アプリをダウンロードする **P.10**
- スマホのフェリカかざし位置(🌀)を浄水器パネルにタッチする **P.13**

3 測定データを見る



- アプリにて浄水カートリッジ残量などのデータを確認する **P.14**

3 安全上の注意

ここに示した警告や注意は、状況により重大な結果に結びつく可能性があります。いずれも、安全に関する重要な内容を記載していますので、必ず守ってください。

●次のような記号を警告表示として使用しています。



警告

死亡や大けがなど人身事故の可能性のある内容を表します。



注意

けがをしたり、周辺の家財に損害を与える可能性のある内容を表します。



禁止

してはいけない『禁止』内容を表します。



指示

必ずしてほしい『指示』内容を表します。



警告



禁止

電池や小さい部品を、乳幼児の手の届く所に置かない。

・万一飲み込んだときには、すぐ医師に相談してください。

液もれ、発熱、破裂、発火のおそれがあります



禁止

- 指定の電池(CR2032)以外は使用しない。
- 電池を高温になる場所(直射日光の強い所や炎天下の車内など)で放置、保管しない。
- 電池の+と-を逆に使用しない。
- 電池を加熱・分解しない。
- 電池を充電しない。
- 他の電池や、金属のもの(ネックレスやヘアピンなど)と一緒に保管しない。

●電池をぬらさない。

・濡れた手で電池を交換しない。

・電池交換時は浄水器を蛇口から外して必ず水気がないところで行う。

※電池液漏れ、電池端子のサビ、液晶不具合原因となります。

●電池に液もれや異臭があるときは、使用しない。

・万一液もれがおこったら販売店にご相談ください。



指示

●電池からもれた液が皮膚や衣服に付着したときには、すぐに多量の水で洗い流す。

・皮膚に傷害を与えるおそれがあります。

⚠ 注意

指示 水道水の水質基準に適合した水を使用する。
・体調を損なうおそれがあります。

禁止 万が一使用している部材、製品に破損がある場合、破損した箇所は触らない。けがをするおそれがあります。破損がある場合は直ちに使用を停止し、「クリンスイサービスセンター SC係0120-086-866」にお問い合わせの上、新しい製品に交換してください。

浄水の取り扱いについて

指示

- 毎日の使用開始時は、浄水を10秒以上流してから使用する。
・浄水出口を清潔に保つため。
- 浄水カートリッジ交換後や2日以上使わなかったときには、浄水を1分以上流してから使用する。
・浄水出口を清潔に保つため。
- くみ置きした浄水は、なるべく早く使用する。
・残留塩素(カルキ)が除去されているため雑菌が繁殖しやすくなっています。くみ置きする時は蓋付の清潔な容器を使用し、冷蔵庫で保管してください。
- 半月以上使用しなかった場合は、浄水カートリッジを交換する。

禁止

- 浄水出口は、手で触らない。
・雑菌が繁殖するおそれがあります。
- 浄水は養魚用などには使用しない。
・残留塩素(カルキ)の除去が不十分な場合、魚が死ぬおそれがあります。

製品の取り付けについて

禁止

- 元止め式瞬間湯沸し器や、元止め式電気温水器には接続しない。
・これらの機器をこわすおそれがあります。
- 火気や高温物の近くに設置しない。
・熱による変形や故障、水もれの原因となります。

ろ過水異常、水もれ、破損事故のおそれがあります

指示

- 本体と浄水カートリッジは必ずセットで使う。
- 水の出し止め(ON/OFF)はゆっくり行う。
- 浄水の流量が少なくなったら、浄水カートリッジを交換する。
- 水圧の高い場所などでは、流量を減らして使用する。
・破損、水もれの原因となります。本品の常用使用圧力は0.07~0.35MPaです。
・流量が多いと、浄水能力が十分に発揮されないおそれがあります。
- 浄水出口をふさいだり、他の機器を接続しない。
- お手入れの際に洗剤、アルコールなどは使わない。
・本体の割れ・キズ・変色・変形の原因となります。
- 本体を水中に沈めない。
- 本体、浄水カートリッジを分解しない。

ろ過水異常、水もれ、破損事故のおそれがあります

禁止

- 内部を凍結させない。
- 「原水」や「シャワー」側は60℃以上のお湯を通さない。
- 浄水側へは35℃以上のお湯を通さない。
・活性炭の機能が低下し、吸着した成分(臭いなど)が浄水中に出てくるおそれがあります。
・誤ってお湯を通した場合はしばらくし水を流してからご使用ください。

4 使用上の注意

- 混合水栓に取り付けた場合。
・まれに給湯器のガス着火が悪くなる場合があります。
・給湯設備に逆止弁が付いていないときには、給湯器の安全弁がはたらくことがあります。
・水圧の低い場所や、貯湯式給湯器をご使用のときに、原水のシャワーの湯温が安定しないことがあります。
- 水栓や水栓部品の破損などは保証対象外とさせていただきます。
- 温泉水・井戸水など異物を多く含む水にはご使用になれません。
- 水に溶け込んでいる塩分(海水)、金属イオン類(鉛は除く)は除去できません。また硬水を軟水に変えることはできません。
- 本製品は日本国内仕様です。日本国外で使用された場合、弊社は責任を負いかねます。(This product is designed for use in Japan only. The warranty is void outside Japan.)

5 性能を発揮するためのお願い

- 断水後や、長時間使用しなかったときには、しばらく原水を流してからご使用ください。
- 浄水は飲料水や料理にご使用ください。
・洗い物などにも使うと、浄水カートリッジの交換時期が大幅に短くなる場合があります。
- 浄水カートリッジの取替時期の目安は3ヶ月です。(1日10L使用した場合)
・通水開始後、活性炭の除去能力は徐々に低下していきます。
・浄水カートリッジの交換時期は、使用水量・水質・水圧などによって異なります。
〈交換用浄水カートリッジ〉品番MDC01S (1個入)
MDC01SW(2個入)
- 残留塩素(カルキ)臭、その他の臭いがするようになった。
→活性炭の除去能力が低下しています。
- 浄水の流量が著しく少なくなった。(コップ一杯の水を汲むのに15秒以上かかる)
→中空糸膜フィルターが目詰まりしています。水栓を全開にしても流量は増えません。水もれするおそれがありますので、浄水カートリッジを交換してください。

6 各部のなまえ

●全体図

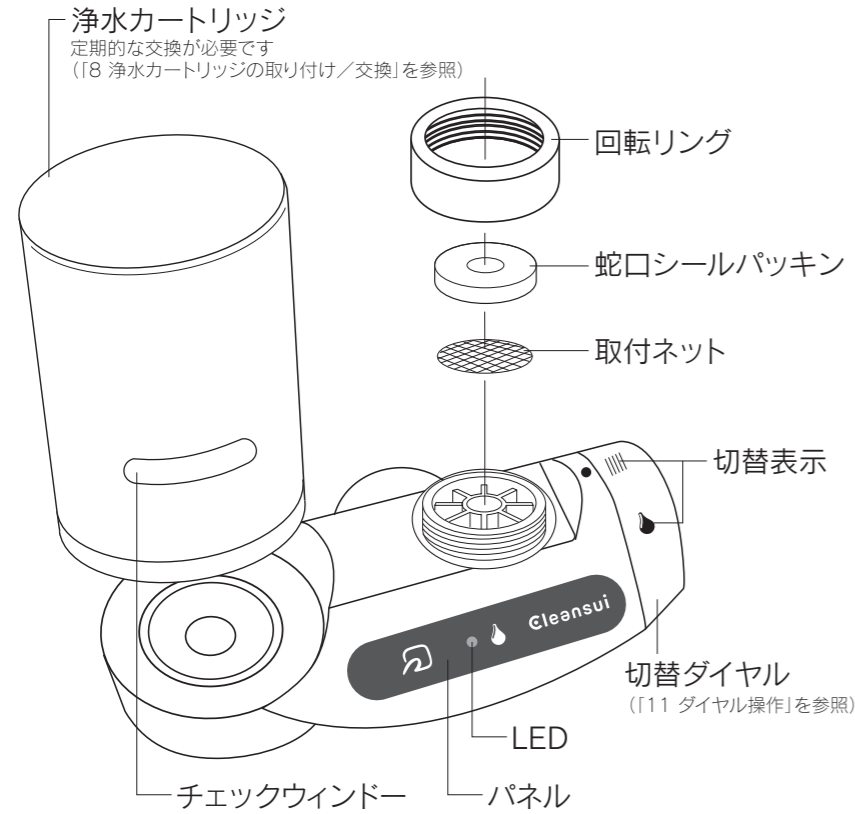

●下から見た図

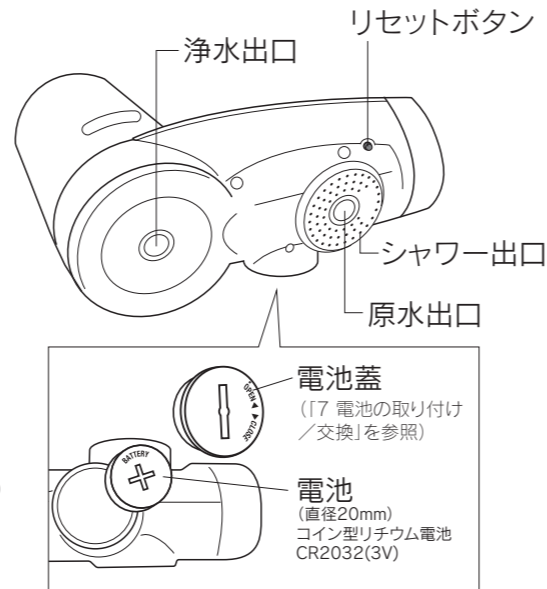

7 電池の取り付け/交換

市販のコイン型リチウム電池CR2032をお使いください。

- 濡れた手で電池を交換しないでください。
※電池液もれ、電池端子さび、液晶不具合の原因となります。
- 浄水器本体を水栓から外して拭き取り、水気のないところで電池を着脱してください。

①コイン等を使って、電池蓋をはずす

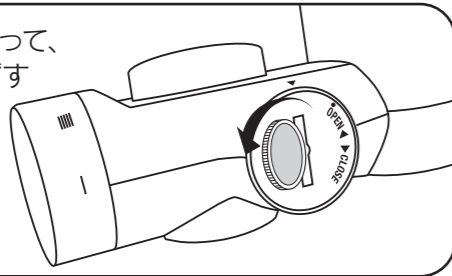

②電池を蓋にはめ込む

電池表面に「+」の表示がある方を下にして蓋にはめ込んでください。

コイン型リチウム電池
CR2032

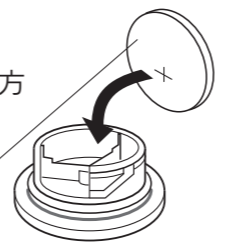

③電池蓋を本体に合わせる

電池蓋の「●」と本体上の「▼」があう位置です。

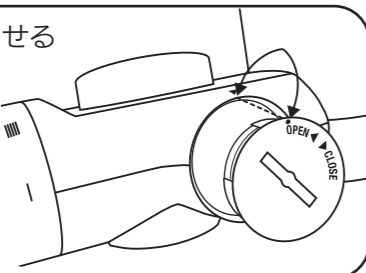

④コイン等を使って、電池蓋を締め付ける

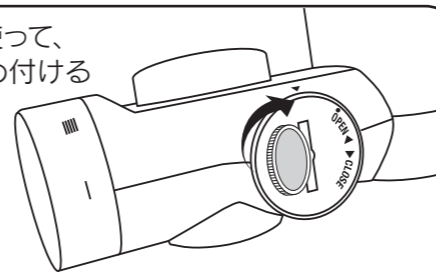

8 浄水カートリッジの取り付け/交換

浄水カートリッジ交換時は同じ手順で取り付けを、浄水カートリッジをはずすときには逆手順で行ってください。

- 浄水カートリッジの取り付けは必ず水を止めてから行ってください。
- 製品使用開始時、浄水カートリッジ交換後には必ず「9 リセット」を行ってください。

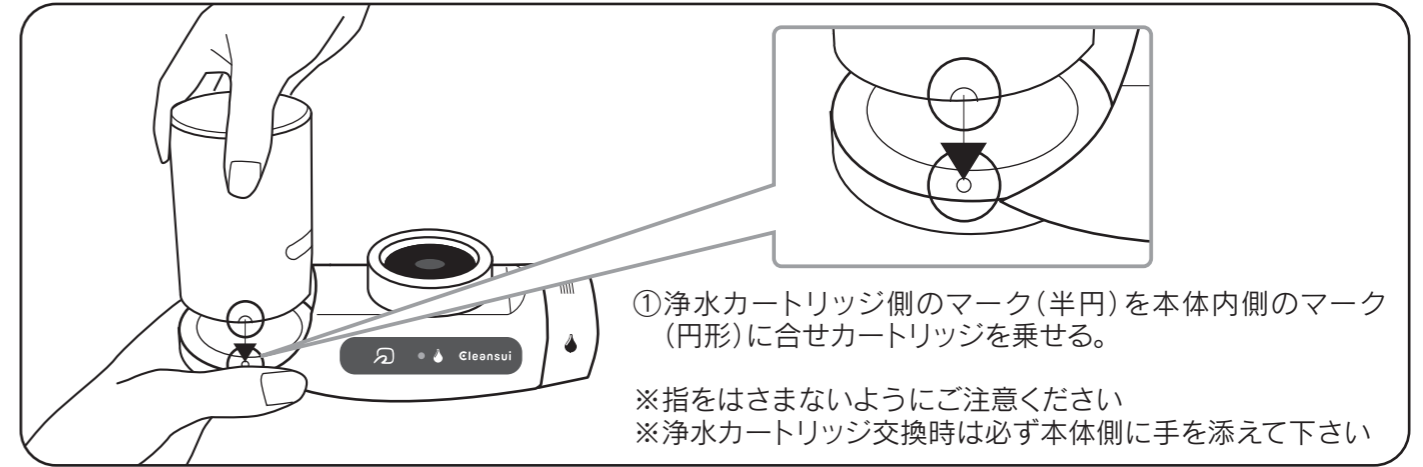

9 リセット

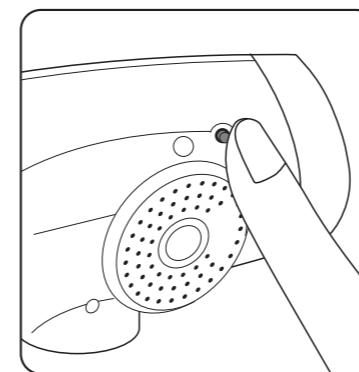

リセットボタンを指先で押してください。

※先端のとがったもの(ボールペン等)では押さないでください。リセットボタンを破損するおそれがあります。
※通水時はリセットできません。

リセットボタンは本体裏側にあります。

【リセット表示】



リセットボタンが押されると、パネルのランプが点灯(約1秒間)します。

10 水栓への取り付け

ケータイで取付方法の動画をご覧いただけます。
QRコードからアクセス▶



A

先のふくらんだ丸型蛇口

16mm(白色)

固定用リング

1 取り付けられる蛇口かの確認

水栓のパイプ径と部品の径を当ててください。

2 回転リングを通す

回転リング

3 固定用リングを取り付ける

4 回転リングをもどす

5 本体をセットする

B

泡沫水栓 (外ネジ)

W22(白色)

TOTO、INAX、KVK水栓など

1 泡沫金具をはずす

2 泡沫用リングの中にゴムパッキンをはめる

3 回転リングを上にして、蛇口に泡沫用リングを締め付ける

部品を締め付け過ぎないようにご注意ください。

4 硬貨などを締め付け具として利用します

回転リングをしっかりと締め付けて完成

C

泡沫水栓 (内ネジ)

M24(グレー色)

TOTO、GROHE水栓など

1 泡沫金具をはずす

工具が必要な場合があります。

2 泡沫用リングの上にゴムパッキンをはめる

3 回転リングを上にして、蛇口に泡沫用リングを締め付ける

部品を締め付け過ぎないようにご注意ください。

硬貨などを締め付け具として利用します

回転リングをしっかりと締め付けて完成

D

その他の水栓 (先がストレート)

直径13mm以上 直径24mm未満

10mm以上

(無料オプション部品)

1 回転リングにビス止め用リングを入れる

2 ネジ4本を仮止める

3 平パッキンを挿入して、本体切替部に回転リングを1回転ぐらい回して、軽く固定する

(回転リングを回しすぎると、5で締め付けができなくなりますので注意。)

4 蛇口に本体を下から強く押しあてながら、ビスを締め付けてください

(吐水パイプが中心にくるようにビス4本を均等に。)

5 回転リングをしっかりと締め付けて完成

オプション部品の取り寄せについてはQRコードからアクセスいただくか、
クリンスイサーサービスセンター SC係までご連絡ください。
【対象タイプ】 Aタイプ 19mm(グレー色) Bタイプ M22(グレー色)
Cタイプ W23(白色) Dタイプ



注意 水栓の先端にプラスチックの断熱キャップが付いている場合、製品によっては破損することがあります。ご不明な点はクリンスイサーサービスセンターSC係にお問い合わせください。

11 ダイアル操作

水の出し止め(ON/OFF)は水栓で行い、吐水種類は本体向かって右側のダイヤルで切り替えます。

新しい浄水カートリッジに初めて通水するときは

- ・切替ダイヤルをシャワー位置でゆっくりと水を流してから浄水位置に切り替えてください。
- ・各部からの水もれがないことを確認してから少しずつ流量を増やしてください。
(水栓への取り付けやカートリッジの取り付けが不十分な場合、破損や水もれの原因となります)
- ・浄水を1分以上流してからご使用ください。



- 使い始めに浄水に泡が混ざることがありますが、異常ではありません。
・本体内部の空気が混ざるためです。
- 銘板シールを製品の見やすい所に貼ってください。

12 浄水ナビゲーション



性能を発揮するために適切な流量でお使いいただけるよう浄水器パネルのランプでご案内します。
レバーを「III」にあわせ、浄水を流してください。
適正な流量の場合、ランプが約50秒間点滅します。

13-1 スマートフォン(スマホ)と接続する

専用アプリを立ち上げ、スマホのフェリカかざし位置(☞)を浄水器パネルの☞マークにタッチすることにより、「浄水カートリッジ残量」、「利用期間」、「交換予想日」、「電池残量」を確認できます(☞マーク表示がないスマホもあります)。

本アプリのダウンロードおよびご利用には別途通信料がかかり、お客さまのご負担となります(本アプリのバージョンアップの際や本アプリが正常に動作しないことにより再設定などで追加的に発生する通信料を含みます)。



1. QRコードまたは下記のアドレスにアクセスし、アプリをダウンロードしてください。
<http://www.cleansui.com/shop/a/aIoT-7>
 2. スマホのNFC(FeliCa)を有効(ON)にしてください。
 3. スマホ画面の案内に従い設定してください。
- 対応機種は、NFC(FeliCa)対応のAndroid™4.03以上 / iOS11.0 以上です。
※iPad、iPod Touch、iPhone SE、iPhone 6s、6s Plus、及び2016年8月以前に発売されたiPhoneは非対応です。

13-1 スマートフォン(スマホ)と接続する

■ 起動画面

〈Android〉

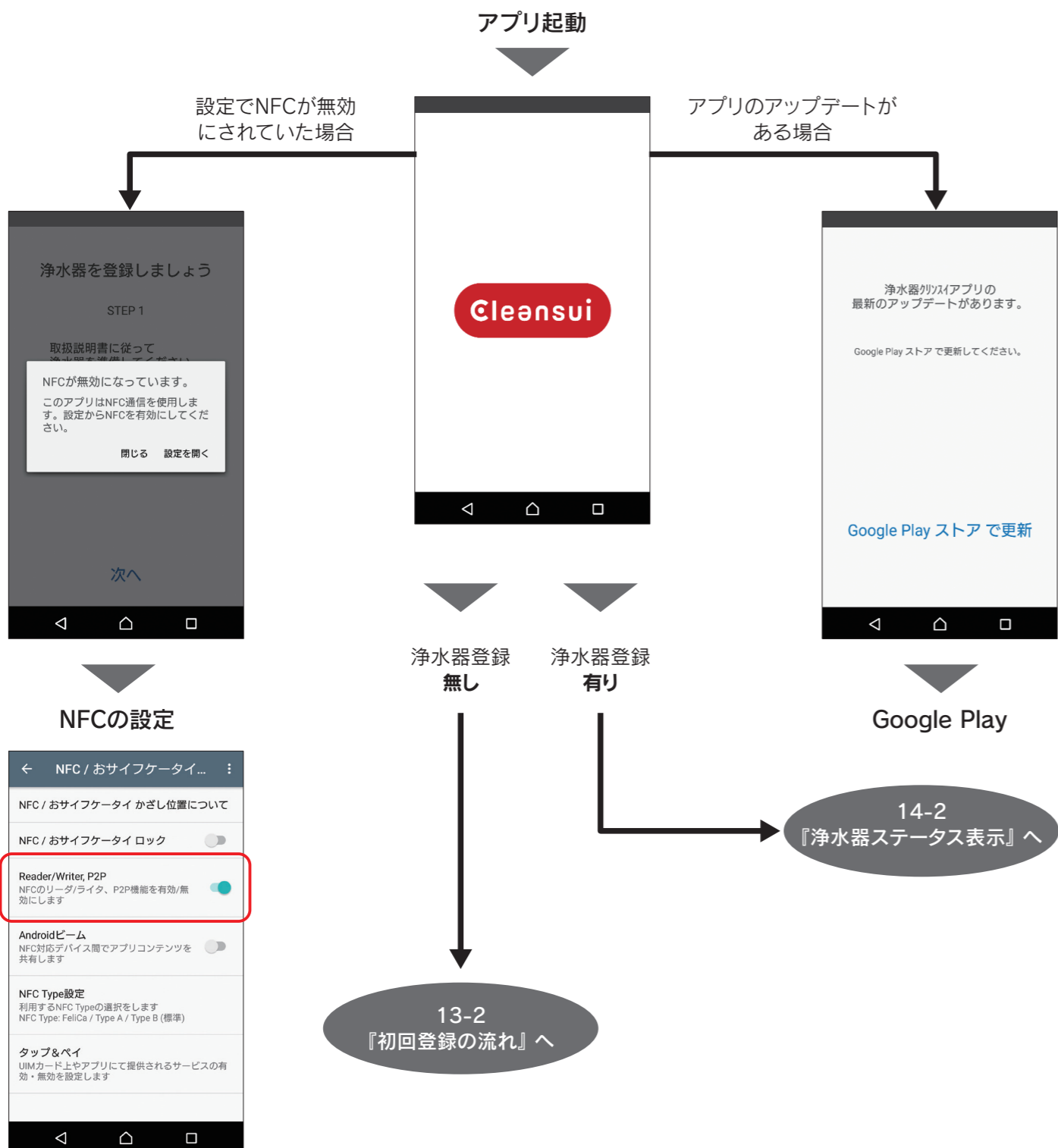

- ・スマートフォン本体のNFCかざし位置と浄水器本体のNFCマーク部分をタッチしてください。お使いのスマートフォンのNFCかざし位置がどこにあるかは各スマートフォンメーカーの取扱説明書をご確認ください。
- ・NFC機能が有効になっているかご確認ください。NFC機能がOFFの場合は情報を読み取ることができません。Androidは各機種、メーカー、OSバージョンによって異なります。以下を参考に設定をお願いします。
 設定 → その他設定 → NFC/おサイフケータイ設定 → 「Reader/Writer, P2P」を有効にする。
 設定 → もっと見る → NFC/おサイフケータイ設定 → 「Reader/Writer, P2P」を有効にする。
- 詳しくは、各スマートフォンメーカー・各携帯電話会社にお問い合わせください。
- ・機内モードが有効になっていると情報を読み取ることができません。機内モードをOFFにして読み取ってください。
- ・一部機種で情報を読み取るまでに5秒から10秒ほどかかる場合があります。

13-1 スマートフォン(スマホ)と接続する

■ 起動画面

〈iPhone〉

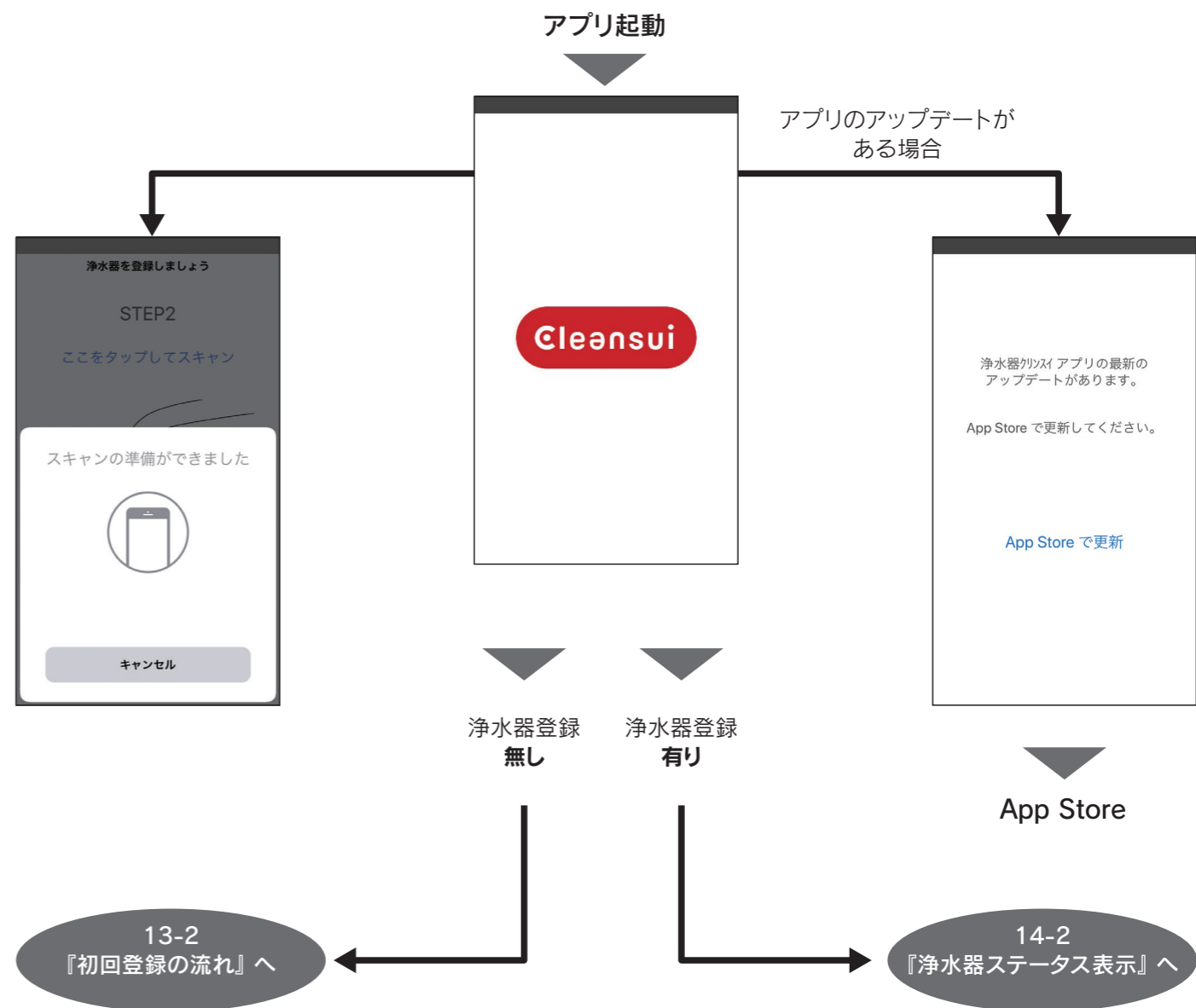

13-2 スマートフォン(スマホ)と接続する

■初回登録の流れ



14-1 アプリ画面の見かた



- プッシュ通知を有効にすると、浄水カートリッジの交換時期及びタッチ誘導をお知らせします。
※浄水カートリッジの交換時期通知の目安は「交換予想日」30日前、14日前、7日前、1日後、10日後、20日後、30日後です。
※タッチ誘導通知の目安は最後にタッチした日から30日後、60日後、90日後です。
※複数のスマホで使用している場合、最後にタッチしたスマホにのみ通知が送られます。
※掲載のアプリ画面は全てイメージです。予告なく変更となる場合があります。

14-2 アプリ画面の見かた

■浄水器ステータス表示

・交換予想日表示



・浄水器本体の電池残量表示



・浄水カートリッジの利用期間表示



●性能を発揮するためのお願い

浄水カートリッジの交換時期の目安は3ヶ月です。(1日10L使用した場合)

- ・通水開始後、活性炭の除去能力は徐々に低下していきます。
- ・浄水カートリッジの交換時期は、使用水量・水質・水圧などによって異なります。

14-3 アプリ画面の見かた

アプリを起動して初期登録をする。

■初回登録

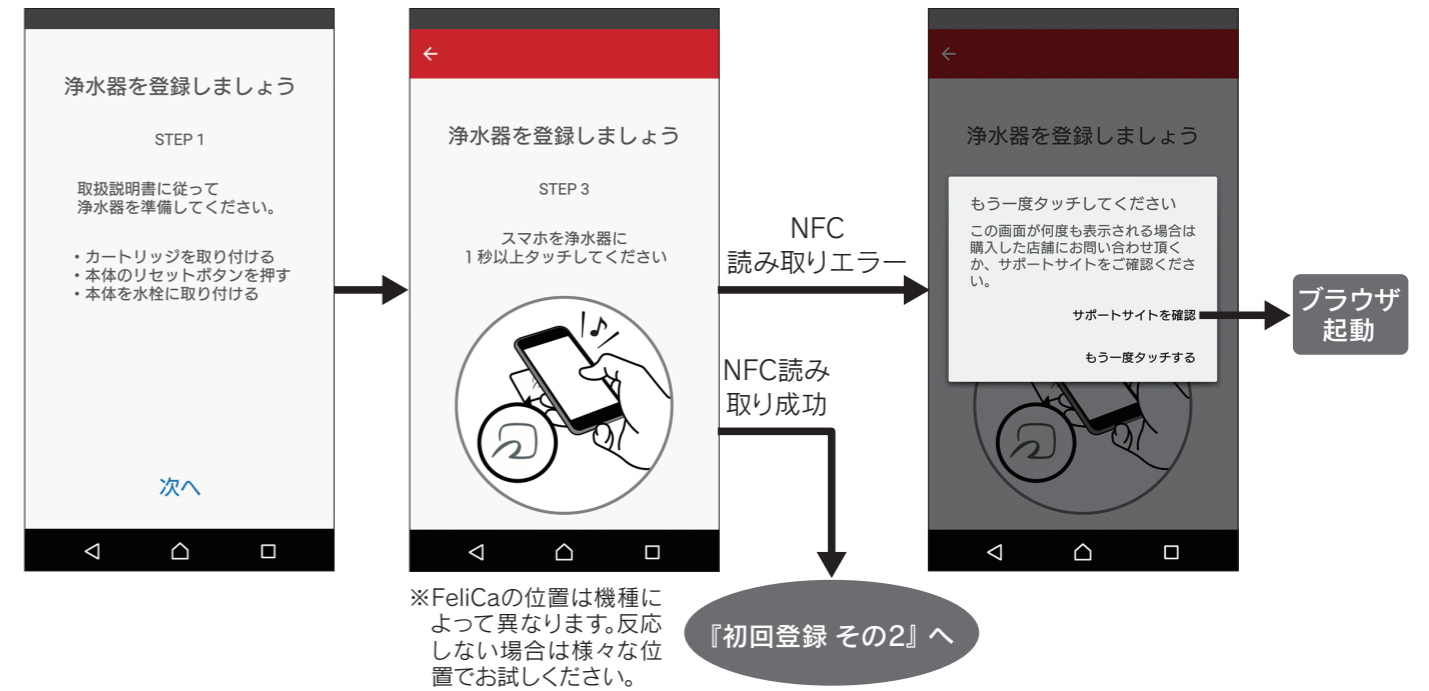

■初回登録 その2



■初回登録 その3

取付完了後1分間「浄水」位置で通水してからタッチしてください。

14-4 アプリ画面の見かた

■浄水カートリッジ・電池の交換

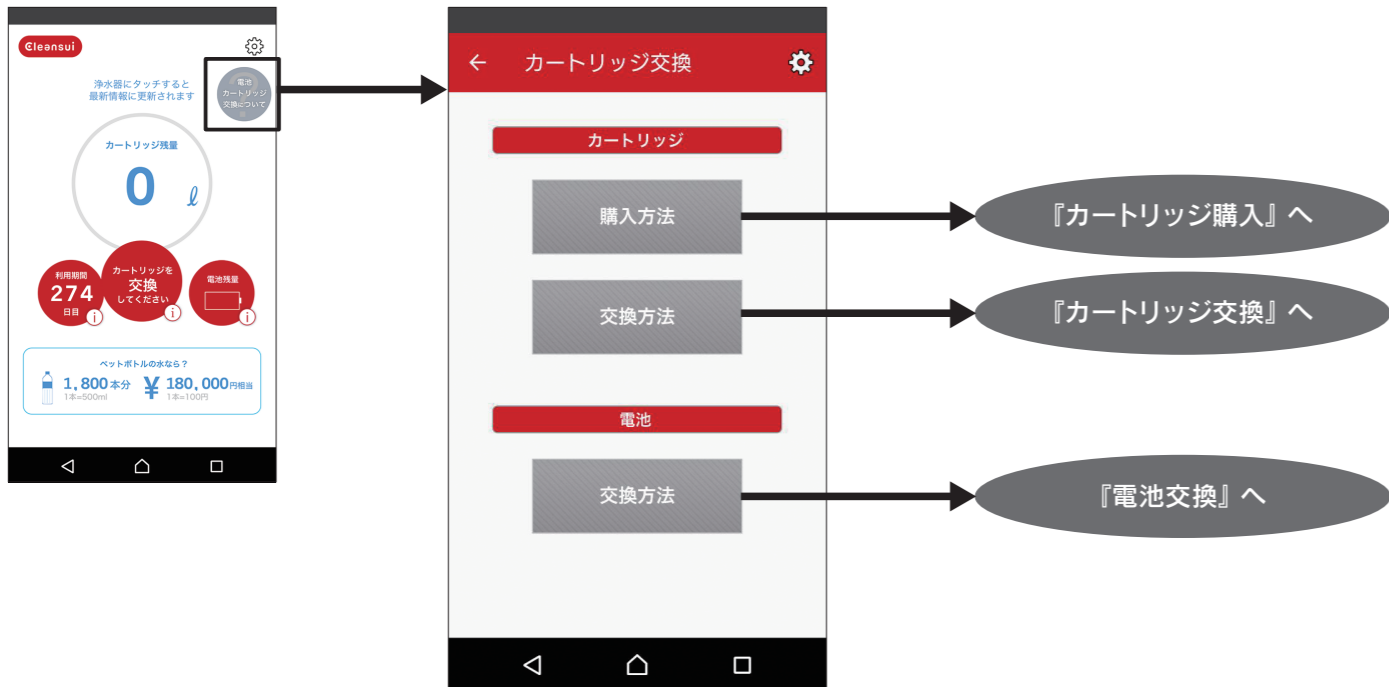

■浄水カートリッジの購入

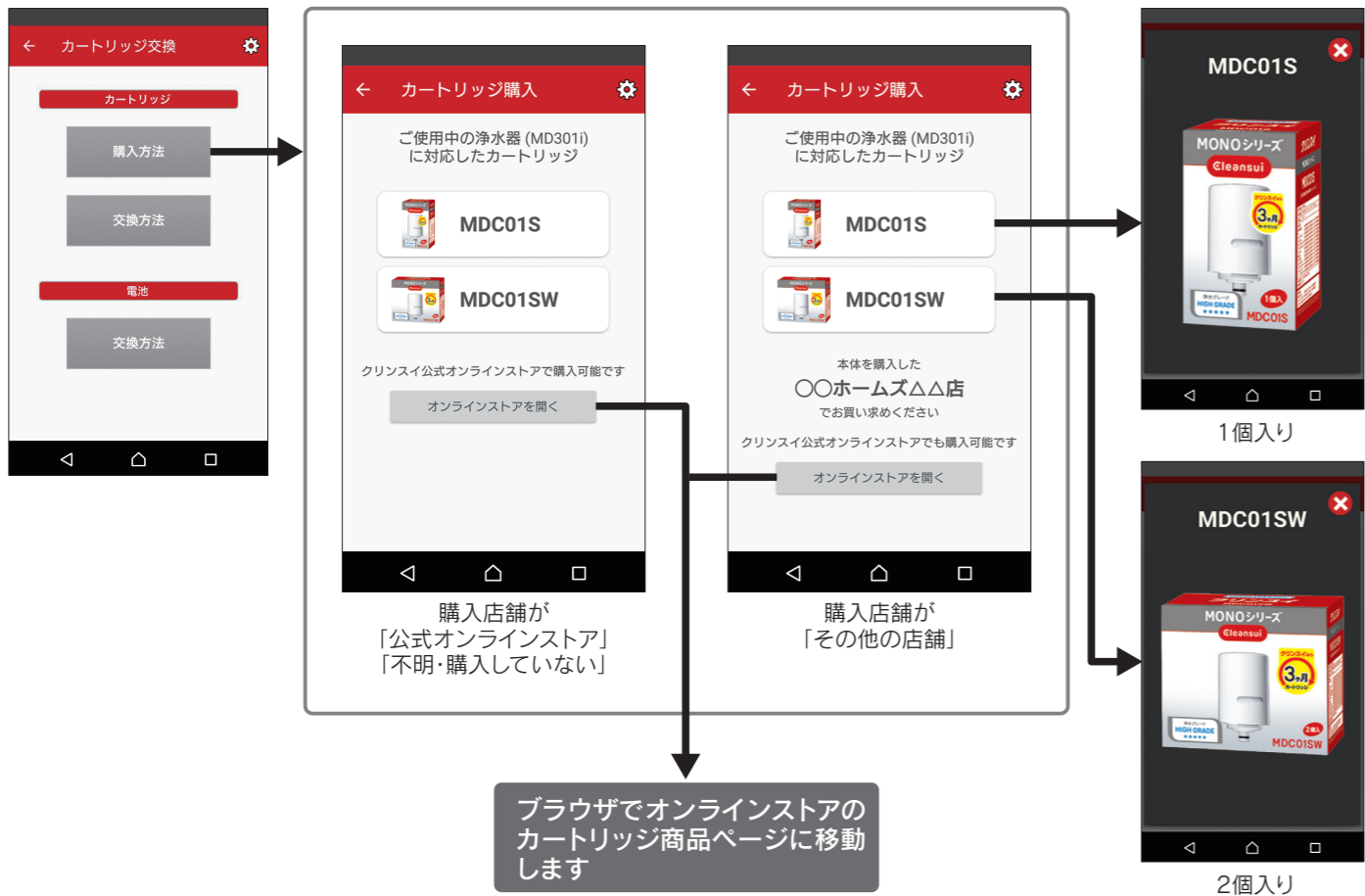

14-5 アプリ画面の見かた

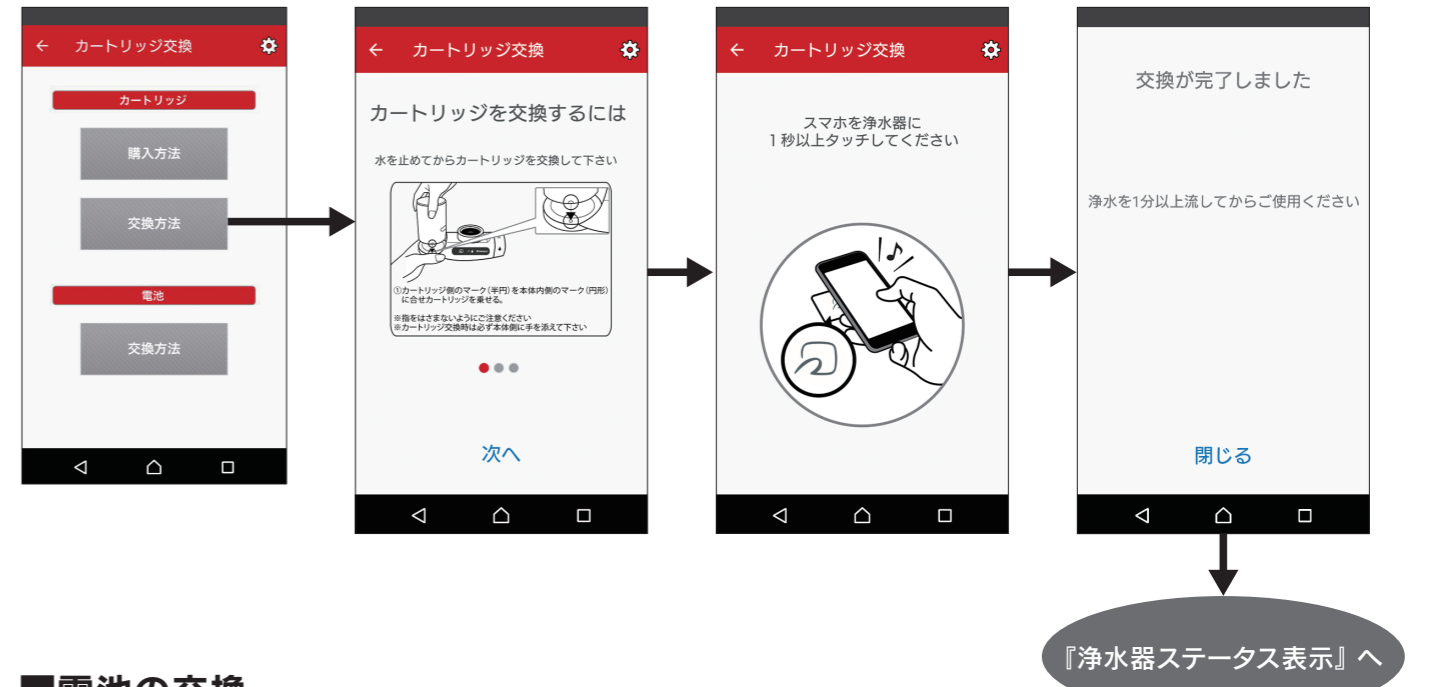

■浄水カートリッジの交換

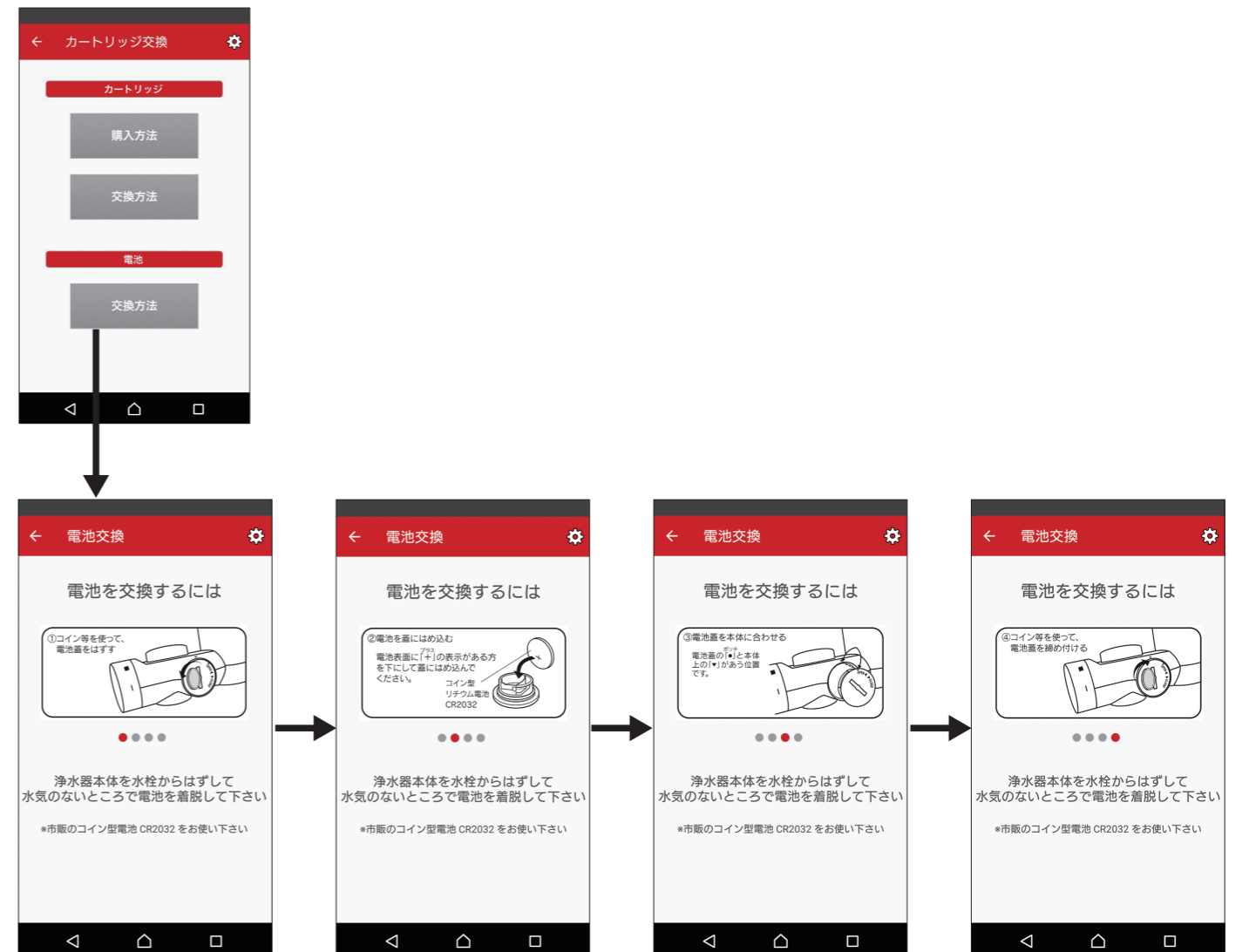

■電池の交換



14-6 アプリ画面の見かた

- 対応機種は、NFC(FeliCa)対応の Android™4.03以上 / iOS11.0 以上です。
※iPad、iPod Touch、iPhone SE、iPhone 6s、6s Plus、及び2016年8月以前に発売された iPhoneは非対応です。
- NFC/おサイフケータイ両方に対応したスマホの場合は、スマホのNFC機能を有効(ON)にしてください。
なお、機種により設定方法が異なるため、ご利用の携帯電話会社へご確認ください。
- スマホの  部分で浄水器パネル部の  を1秒以上タッチしてください。
※通信が成功した場合、スマホによって通知音またはバイブが発生します。
※スマホにより、NFC(FeliCa)のかざし位置が異なります(かざし位置はお使いのスマホの取扱説明書をご確認ください)。
※スマホカバーをご使用の場合、反応が悪い(反応しない)場合があります。その場合、スマホカバーを外してタッチしてください。
※スマホの種類によって感度や通信時間が異なります。
- スマホの機種変更やアプリをアンインストールした場合は、「利用期間」、「交換予想日」がリセットされます。
- 浄水カートリッジ交換にかかわらず、浄水器側のリセットボタンが押されることにより、「浄水カートリッジ残量」はリセットされます。
- 長期間タッチしていない場合は、浄水カートリッジの残量が残っている状態でも「浄水カートリッジを交換してください」と表示される可能性があります。
※より正確な表示をするためには、こまめにパネルにタッチするようにしてください。
- 浄水カートリッジ残量を正確に管理するため、1台のスマホでの運用をお勧めします。また、複数のスマホでタッチすると最後にタッチしたスマホにのみ通知が送られます。
- 強い磁界の影響を受ける環境では、通信性能に影響を及ぼす可能性があります。
- 対応スマホ一覧は、アプリの動作に保証を与えるものではありません。スマホの設定や、通信環境によっては正しく画面表示されない場合や、機能の一部がご利用になれない場合があります。
- 「クリンスイ浄水器IoTアプリ」をダウンロードできない機種ではご利用いただけません。
- Android™ は、Google Inc.の商標、または登録商標です。
- iPhoneは、Apple Inc.の商標です。
- FeliCaは、ソニー株式会社の登録商標です。
-  (FeliCaプラットフォームマーク)は、フェリカネットワークス株式会社の登録商標です。
- QRコードは、株式会社デンソーウェーブの登録商標です。

15 お手入れ

1. 製品表面の汚れは、洗剤などを使わずに拭き取ってください。



お手入れの際に洗剤、クレンザー、シンナー、ベンジン、アルコール、油などは使わないでください。

- ・本体の割れ・キズ・変色・変形の原因となります。
- ・付着したときには、よく拭き取ってください。

禁止

パネル表面は、傷がつきやすいのでこすらないでください。
お手入れの際などに、製品を水中に沈めないでください。
・故障の原因になります。

2. パッキン類は消耗品です。古くなったら交換してください。

3. 原水／シャワー／浄水出口は、洗剤を使わず、清潔な歯ブラシなどで清掃してください。

清掃後は原水／シャワー／浄水各位置でしばらく通水してください。

よくあるご質問はこちらをご覧ください

<http://www.cleansui.com/shop/a/aIoT-1/>



16 故障かな？と思ったら

症状	考えられる原因	処置
取付部から水がもれる	水栓に確実に取り付けられていますか？	もう一度始めから取り付けてください。
	水栓の先端が傷んでいませんか？	水栓の修理や断熱キャップの交換が必要です。
	パッキンが傷んでいませんか？	パッキンを交換してください。
原水・シャワーの流量が少ない	取付ネットが汚れていませんか？	取付ネットは、洗剤を使わず、清潔な歯ブラシなどで清掃してください。清掃後は原水／シャワー／浄水各位置でしばらく通水してください。
シャワーが均等にでない	シャワー出口が汚れていませんか？	原水／シャワー／浄水出口は、洗剤を使わず、清潔な歯ブラシなどで清掃してください。清掃後は原水／シャワー／浄水位置でしばらく通水してください。
浄水の量が少ない	中空糸膜フィルターが目詰まりしている可能性があります。「5 性能を発揮するためのお願い」をご参照ください。	浄水カートリッジを交換してください。 交換用浄水カートリッジ品番 「MDC01S 1個入」 「MDC01SW 2個入」
	水圧が低い	異常ではありません。
	水温が低い	異常ではありません。
浄水の味や臭いがおかしい	浄水カートリッジの交換時期が過ぎていませんか？「5 性能を発揮するためのお願い」をご参照ください。	浄水カートリッジを交換してください。 交換用浄水カートリッジ品番 「MDC01S 1個入」 「MDC01SW 2個入」
浄水の使い始めに泡が混ざる	本体内部の空気が混ざるためです。	異常ではありません。
浄水使用時に音がする	流量センサーが回る音です。	異常ではありません。
浄水を流しても浄水ナビゲーションランプが点滅しない	電池は入っていますか？	電池を入れてください。
	電池が消耗していませんか？	電池を交換してください。
	電池が逆に入っていないですか？	電池を正しく入れてください。
	適正な流量ではない。	流量が少なすぎる、または多すぎる場合、浄水ナビゲーションランプは点滅しません。
リセットできない	浄水を使用していませんか？	止水状態でリセットボタンを押してください。
LED表示がうすくなった、消えた	電池寿命です。	新しい電池へ交換してください。

17 仕様／性能

品名	浄水器 クリンスイ MD301i
品番	MD301i 浄水カートリッジ MDC01S
材料の種類	ABS樹脂
ろ材の種類	中空糸膜（ポリエチレン）、セラミック、活性炭
ろ過流量	1.6L／分
使用可能な最小動水圧	0.07MPa
浄水能力	遊離残留塩素 (総ろ過水量 900L、除去率 80%、JIS S 3201 試験結果)
	濁り (総ろ過水量 900L、ろ過流量 50%、JIS S 3201 試験結果)
	クロロホルム (総ろ過水量 900L、除去率 80%、JIS S 3201 試験結果)
	ブロモジクロロメタン (総ろ過水量 900L、除去率 80%、JIS S 3201 試験結果)
	ジブロモクロロメタン (総ろ過水量 900L、除去率 80%、JIS S 3201 試験結果)
	ブromoホルム (総ろ過水量 900L、除去率 80%、JIS S 3201 試験結果)
	テトラクロロエチレン (総ろ過水量 900L、除去率 80%、JIS S 3201 試験結果)
	トリクロロエチレン (総ろ過水量 900L、除去率 80%、JIS S 3201 試験結果)
	総トリハロメタン (総ろ過水量 900L、除去率 80%、JIS S 3201 試験結果)
	CAT (農薬) (総ろ過水量 900L、除去率 80%、JIS S 3201 試験結果)
	2-MIB (カビ臭) (総ろ過水量 900L、除去率 80%、JIS S 3201 試験結果)
	溶解性鉛 (総ろ過水量 900L、除去率 80%、JIS S 3201 試験結果)
	1,2-DCE [*] (総ろ過水量 900L、除去率 80%、JIS S 3201 附属書 A 試験結果)
	ベンゼン (総ろ過水量 900L、除去率 80%、JIS S 3201 附属書 A 試験結果)
	陰イオン界面活性剤 (総ろ過水量 900L、除去率 80%、JIS S 3201 試験結果)
	フェノール類 (総ろ過水量 900L、除去率 80%、JIS S 3201 試験結果)
ジェオスミン (総ろ過水量 900L、除去率 80%、JIS S 3201 試験結果)	
鉄 (微粒子状) (除去率 80%、JWPAS B 試験結果)	
アルミニウム (中性) (除去率 80%、JWPAS B 試験結果)	
ろ材の取替時期の目安	3ヶ月 (1日 10L 使用した場合)
本体サイズ (幅×奥行×高さ)	153 × 70 × 106mm
質量 (満水時)	300g (400g)

※ 1,2-DCE：シス-1,2-ジクロロエチレン及びトランス-1,2-ジクロロエチレン

●ご使用済みの本体は、お住まいの自治体の区分に従って廃棄してください。

18 アフターサービス

●保証書について

この浄水器 クリンスイ MD301i には保証書が製品に同梱されておりますので、必ず「販売店名、購入日」などの記入をお確かめになり、保証規定をよくお読みの後、大切に保管してください。保証期間はご購入日より1年間です。

●修理を依頼される時

1. 期間中に修理をお受けになる場合にはおそれ入りますが、ご購入の販売店まで保証書を添えて商品をご持参ください。
2. 保証期間を過ぎているときは、ご購入の販売店にまずご相談ください。修理により商品の機能が維持できる場合には、ご希望により有料で修理させていただきます。
3. 部品（浄水カートリッジを含む）の最低保有期間は、本体の製造打ち切り後5年です。
4. もし販売店でおわかりにならないときは、下記のご相談窓口におたずねください。

クリンスイサービスセンター SC 係 受付時間：平日 10:00～17:00 / 土・日・祝日休み
0120-086-866

保証規定

（保証書は商品付属のスタートアップガイド裏面にあります。）

1. 保証期間内に取扱説明書、本体貼り付けラベルなどの注意書きに従った正常な使用状態で故障した場合には、商品と保証書をご持参ご提示のうえ、ご購入の販売店に修理をご依頼ください。保証書記載内容にもとづき無料修理いたします。
2. ご転居、ご贈答品などで保証書に記入してあるご購入の販売店に修理をご依頼できない場合は、**クリンスイサービスセンターSC係 0120-086-866** へご相談ください。
3. 保証期間内でも次の場合には有料修理となります。
 - イ. 消耗品である浄水カートリッジ、パッキンなどの代金および交換作業費
 - ロ. 使用上の誤りおよび不当な修理や改造による故障および損傷
 - ハ. お買い上げ後の落下などによる故障および損傷
 - ニ. 火災、地震、水害、落雷その他天災地変、公害による故障および損傷
 - ホ. 本書の提示がない場合
 - ヘ. 本書にお買い上げ年月日、お客様名、販売店名の記入のない場合、あるいは字句を書き替えられた場合
4. 保証書は日本国内においてのみ有効です。
5. お客様のご事情により出張修理を依頼された場合は、出張に要する実費を申し受けます。

※本書の内容並びにご不明の点は、ご購入の販売店または

クリンスイサービスセンターSC係 0120-086-866 にご相談ください。

※保証書に記載された個人情報はアフターメンテナンスや点検の実施に利用させていただく場合がありますのでご了承ください。

保証期間

期間(購入日より) **1年** (浄水カートリッジを除く)

お買い上げ

品名：クリンスイ MD301i

総販売元/三菱ケミカル・クリンスイ株式会社

クリンスイサービスセンターSC係

受付時間：平日 10:00～17:00 / 土・日・祝日休み

0120-086-866

www.cleansui.com

© MITSUBISHI CHEMICAL CLEANSUI CORPORATION 2021-2022